

Temperatūros jutiklis TJH (higieniniam, maistiniam procesui)

Temperatūros jutiklis TJH su higieniniu-maistiniu proceso prijungimu ir M12x1 4 kontaktų kabelio jungtimi, skirtas temperatūros matavimui nuo -50°C iki 400°C.

Temperatūros daviklio konstrukcija specialiai skirta naudoti maisto, gėrimų, farmacijos, chemijos pramonėse. Taip pat biotechnologijose bei artimose srityse.

Be žemiau pateiktų standartinių variantų, galimi kiti dydžiai bei medžiagos (pagal suderintus individualius užsakymus ar brėžinius).

Produkto kodo sudarymas

		Sensoriaus tipas	
1		Pt100	Pt100
			pagal užsakymą
		Tikslumas	
2		A arba B	A arba B
			pagal užsakymą
		Diametras ir sienelės storis Dxs, mm	
3		6x1	6x1 mm
			pagal užsakymą
		Ilgis L, mm	
4		180	180 mm
			pagal užsakymą
		Proceso prijungimas, M	
5		G1/2	G1/2"
			pagal užsakymą
		Išėjimo signalas	
6		DAT1010	4...20 mA
			pagal užsakymą
		Kabelio jungtis	
7		M12	M12x1 4 kontaktų
			pagal užsakymą
		Plienas	
		304	nerūdijantis plienas 1.4301 (AISI 304)
		316L	nerūdijantis plienas 1.4404 (AISI 316L)
8			pagal užsakymą

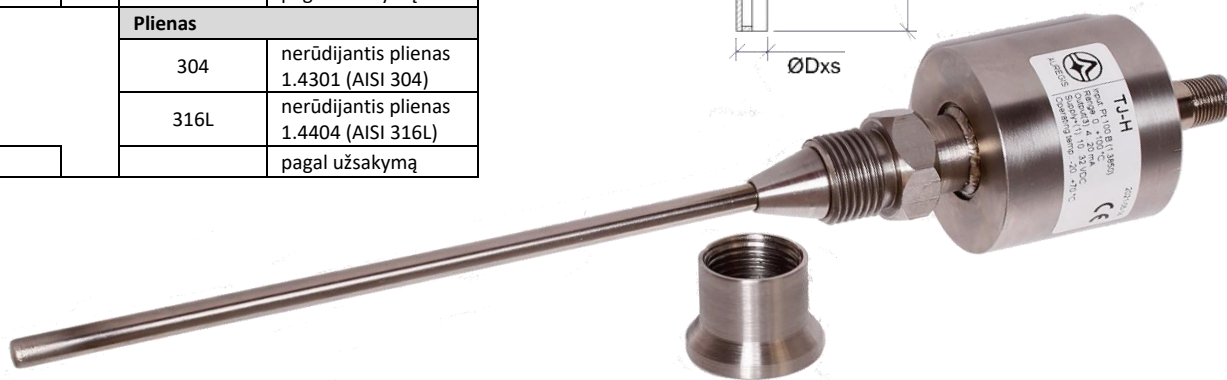
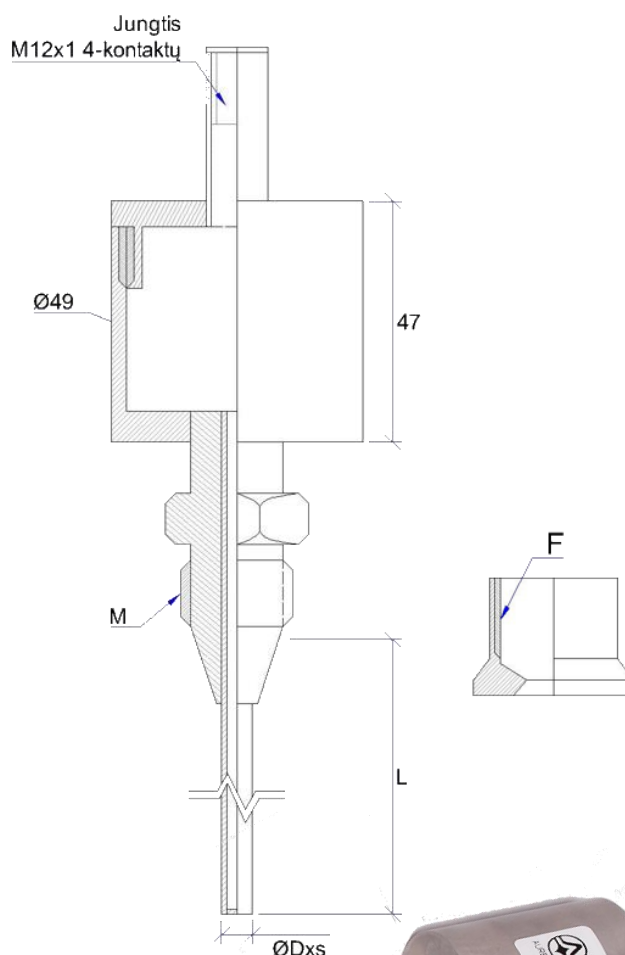

		1		2		3		4		5		6		7		8
TJH	-	/		-		x		-		-		-		-		-

Pvz. TJH-Pt100/B-6x180-G1/2M-DAT1010-M12-316L

Temperatūros jutiklis TJH su Pt100 sensoriumi, tikslumo klasė B, matavimo dalies diametras $\varnothing 6$, matavimo dalies ilgis 180 mm, proceso prijungimo sriegis G1/2", su keitikliu DAT1010, kabelio jungtis M12x1 4 kontaktų, nerūdijantis plienas 316L.